



BBA1224-3200



BBA1224-3200-CHG

English Page 02

Français Page 18

Español Página 34

Português Página 50

Italiano Pagina 66

Deutsch Seite 82

Nederlands Pagina 98

Polski Strona 114

Svenska Sidan 130

Dansk Side 146

Norsk Side 162

Suomi Sivut 178

Русский Страница 194

Türkçe Sayfa 210

Český Strana 226

Slovenský Strana 242

Ελληνικά Σελίδα 258

Magyar Oldal 274



Malli: BBA1224-3200

Booster

KÄYTTÖOHJEET

Yhteenveto: Onnittelut uuden apukäynnistimen omistajalle hyvästä valinnasta. Monet ammattilaiset ympäri maailman ovat valinneet tämän laitteen sen tehokkuuden ja luotettavuuden vuoksi, ja tulet varmasti saamaan paljon hyötyä sen käytöstä. Lukemalla käyttöoppaan ja noudattamalla sen suosituksia voit pidentää uuden apukäynnistimesi käyttöikä ja varmistaa turvallisen käytön.

1. VAROITUS

Lue käyttöopas huolellisesti ennen ensimmäistä käyttökertaa!!!

- Ohjeiden laiminlyönti voi aiheuttaa vahinkoja tai räjähdysriskin.
- Käytä apukäynnistintä aina hyvin tuuletetuissa tiloissa ja käytä silmäsuojaimia sekä suojakäsineitä.
- Käytä apukäynnistintä aina ympäristössä, joka on sähköä johtamaton ja saastuttamaton.
- Älä koskaan lataa tai apukäynnistä ajoneuvoa, jos sen akku on jäänyt.
- Laitetta eivät saa käyttää lapset tai henkilöt, jotka eivät osaa lukea käyttöopasta tai ymmärrä sen ohjeita. Säilytä, käytä ja lataa apukäynnistintä lasten ja ulkopuolisten ulottumattomissa.
- Lataa uutta apukäynnistintä 24 tuntia ennen ensimmäistä käyttökertaa.

2. YLEISIÄ TIETOJA

2.1. KUVAUS

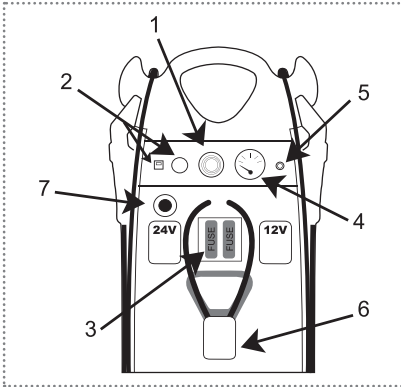

1. Summeri
2. 12 V:n lähtö, suojattu 16 A:n ulkoisella sulakkeella
3. Sisäinen sulake
4. Jännitemittari
5. Jännitemittarin painike
6. Jännitteen valitsin
7. Nelinapainen Neutrik®-vastake apukäynnistimen lataamiseen

2.2. JÄNNITEMITTARI

Painiketta painamalla näet apukäynnistimen lataustason.

Jännitemittarin tulee näyttää noin 13 voltin arvo täyttä latausta varten puolen tunnin kuluttua siitä, kun laturi on irrotettu apukäynnistimestä.

2.3. AJONEUVON LATURIN TESTAUS

Kun moottori on käynnistetty ja kierrosluku on 2 000 kierr./min, jätä apukäynnistin kiinni ajoneuvoon ja paina jännitemittarin painiketta. Jännitemittarin tulee näyttää 14–14,4 voltin arvoa, jos ajoneuvon laturi toimii oikein.

2.4. LED-VALAISIN

Sinisessä kiinnikkeessä on LED-valo, jotta vältetään virheelliset kytkennät pimeässä. LED syttyy painamalla punaista painiketta.

LED toimii kolmella LR44-paristolla, jotka sijaitsevat kiinnikkeen kahvaosassa (painikkeen puolella).

2.5. APUKÄYNNISTIMEN LATAUS AC 230 V- TAI 110 V- / DC 12 V-LATURILLA

Älä koskaan anna apukäynnistimen purkautua täysin tyhjäksi ennen sen lataamista.

Apukäynnistimen mukana toimitetaan täysin automaattinen laturi AC 230 V tai 110 V / DC 12 V. Kytke laturi AC 230 V- tai 110 V -verkkoon ja kytke laturi sitten apukäynnistimeen nelinapaisella Neutrik®-latauspistokkeella. Apukäynnistin voidaan jättää pysyvästi kiinni automaattiseen laturiin oikean lataustason ylläpitoa varten.

Kun laturin valo on:

- ☺ **Oranssi:** apukäynnistimen lataus on käynnissä.
- ☺ **Vihreä:** apukäynnistin on ladattu, mutta suosittelemme pitämään sen edelleen kytkettynä, jotta apukäynnistimen akut pysyvät ihanteellisessa kunnossa.
- ☹ **Punainen:** latauspiirissä on häiriö. Varoitus: apukäynnistin ei lataudu, ota välittömästi yhteys jälleenmyyjään.

2.6. LATAA AJONEUVON 12 V:N VIRTALÄHTEESTÄ

Uros-uros-johto (DC/DC) on saatavana pyynnöstä ajoneuvon tupakansytyttimen 12 V:n pistorasiasta lataamista varten.

3. KÄYTTÖOPAS

3.1. AJONEUVON KÄYNNISTY

Katkaise syytysvirta ennen apukäynnistimen käyttöä.

1. **Jännitteen valitsimen täytyy olla pois päältä! ****
2. **Apukäynnistimen kytkeminen**
 - A. Käynnistäminen 12 V:n järjestelmässä
Kytke punainen kiinnike (+) akun plusnapaan (+) ja sitten sininen kiinnike (-) akun miinusnapaan (-).
 - B. Käynnistäminen 24 V:n järjestelmässä
-> *Lue kohta 3.2.: 24 V:n jännitteen tunnistaminen*
 - **Jos akut ovat rinnakkain:** Kytke punainen kiinnike (+) akun plusnapaan (+) ja sitten sininen kiinnike (-) toisen akun miinusnapaan (-).
 - **Jos akut ovat ajoneuvossa eri puolilla:** Kytke punainen kiinnike (+) akun plusnapaan (+) ja sitten sininen kiinnike (-) ajoneuvon maadoitukseen.
3. **Jännitteen valinta**

*Valitse käynnistettävän ajoneuvon jännite ** -> kiinnikkeissä on virta tästä hetkestä alkaen.*
4. **Moottorin käynnistys**

Käännä virta-avainta enintään 8–10 sekunnin ajan ja odota sitten 3 minuuttia ennen uutta käynnistysyritystä.
5. **Jännitteen katkaisu**

Irrota jännitteen valitsin käynnistyksen jälkeen.
6. **Irrottaminen**

Irrota ensin sininen (-) kiinnike ja sen jälkeen punainen (+) kiinnike.
7. **Säilytys**

Palauta kaapelit ja kiinnikkeet niiden tukiin.
8. **Lataaminen**

Lataa apukäynnistin välittömästi käytön jälkeen.

**** Tärkeää!!!** -> Katso kohta 4.2. (kohta 5): Räjähdyksivaara

1

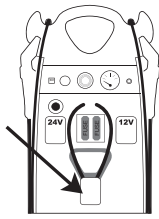

2A

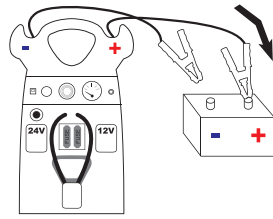

2B

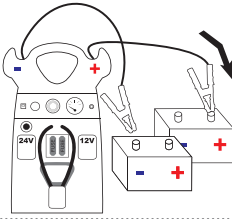

2B

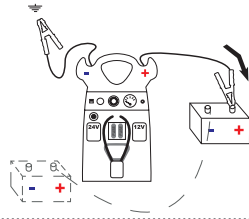

3

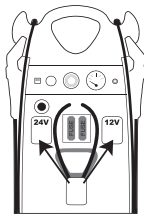

4

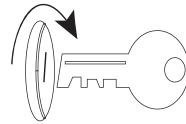

MAX. 10 SEC.

5

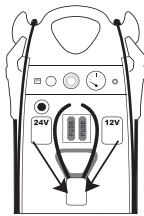

6

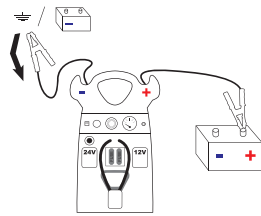

7

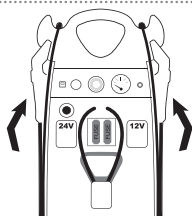

8

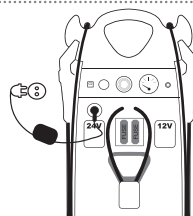

3.2. AJONEUVO 24 V – 24 V:N JÄNNITTEEN TUNNISTUS

24 voltin jännitteen tunnistaminen ajoneuvossa, jossa kaapelit eivät ole näkyvissä tai akut sijaitsevat moottoritilan molemmilla puolilla (Caterpillarin, Volvon ja muiden valmistajien suurikokoiset moottorit).

Käytä jännitemittaria asennossa DC: kytke miinuskiinnike ajoneuvon maadoitukseen ja pluskiinnike akun plusnapaan.

- Jos jännitemittari näyttää **12 V**, kyseessä **on** väärä akku.

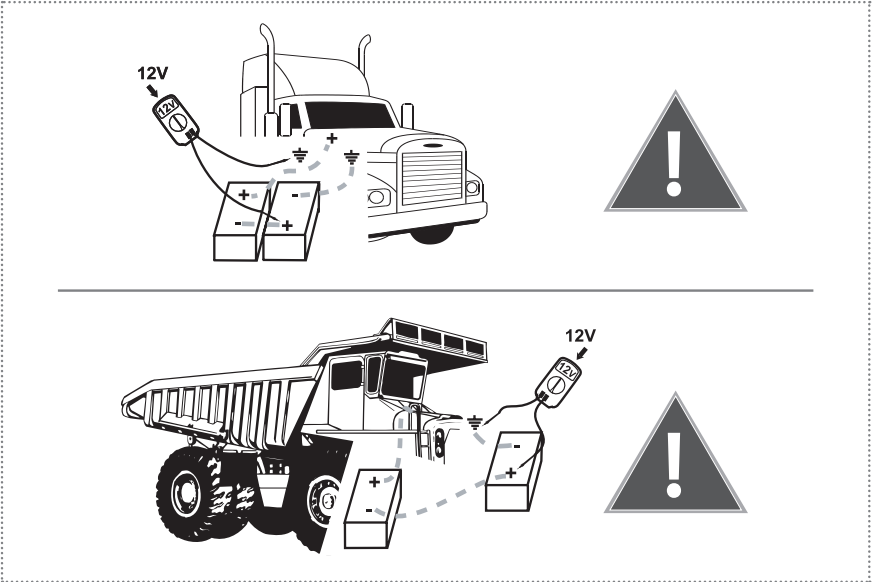

- Jos jännitemittari näyttää **24 V**, kyseessä on oikea akku.
 - Rinnakkain sijaitsevat akut

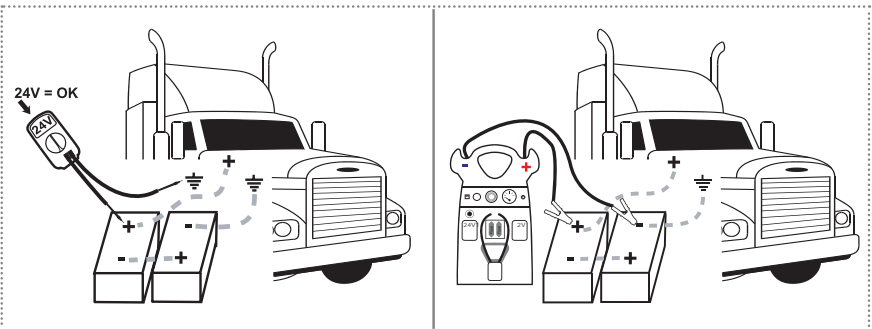

– Ajoneuvossa eri puolilla sijaitsevat akut

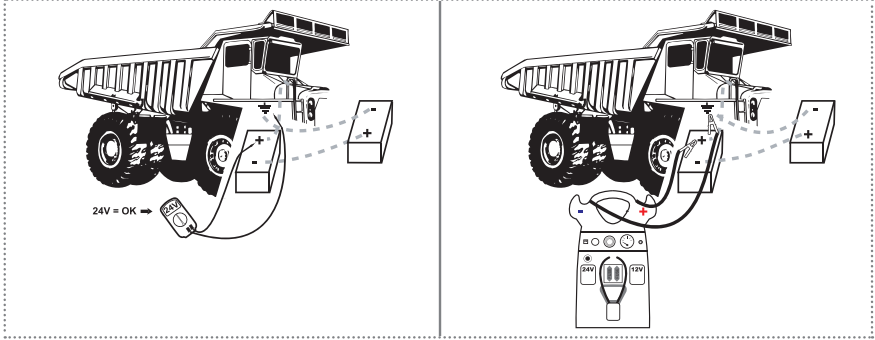

3.3. NAPAIKUUDEN VAIHTO

Ellei napaisuus ole oikea, sumneri antaa äänimerkin, mikäli:

- ajoneuvon akuissa on vielä vähintään 4 voltin jännite.
- jännitteen valitsin ei ole kytketty.

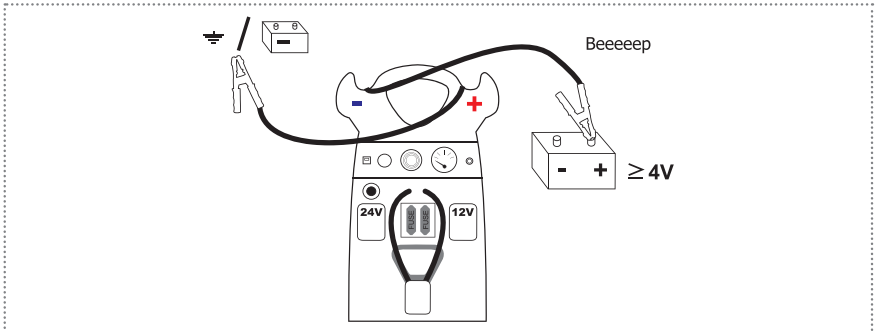

3.4. KÄYNNISTYSYRITYS



Kun apukäynnistintä käytetään moottorin käynnistämiseen, yritä käynnistää enintään **8–10 sekuntia** ja odota **3 minuuttia** ennen uutta yritystä.

Ellei moottori käynnisty kolmannen yrityksen jälkeen, voi olla tarpeen tutkia, onko häiriöön jokin muu syy

HUOMAA: Jos apukäynnistin on ladattu täyteen, mutta käynnistin pyörii hitaasti, on syytä tarkistaa onko ajoneuvon tai apukäynnistimen akussa oikosulku.

3.5. SUOJAUS

Apukäynnistimissä on **sisäinen sulake**. Se voi sulaa esimerkiksi oikosulun tai liian pitkän käynnistysyrityksen seurauksena.

Sulakkeen valvontaan on kaksi tapaa:

1. Jos jännitemittarin lukema ei muutu painettaessa, sulake on sulanut.
2. Tämä voidaan määrittää tarkistamalla se alla olevan esimerkin mukaisesti.

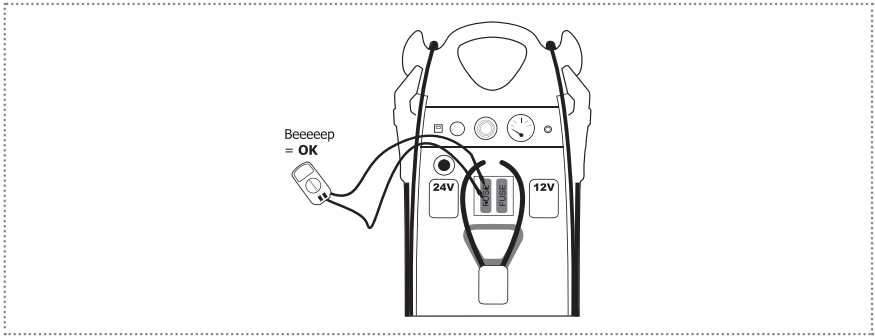

3.6. APUKÄYNNISTIMEN SÄILYTYS

- Apukäynnistintä voidaan säilyttää missä tahansa asennossa akkuja vaarantamatta, sillä kyseessä ovat kuivat lyijyakut.
- Jos apukäynnistin on käyttämättä pidemmän aikaa, lataa laitetta alkuperäisellä automaattisella 230 V- tai 110 V AC- / 12 V DC -laturilla kolmen kuukauden välein 48 tuntia.
- Älä säilytä apukäynnistintä alle 0 °C:n (32 °F) lämpötilassa, jos haluat sen olevan nopeasti käytettävissä. Apukäynnistin menettää suorituskykynsä liian kylmässä. Ihanteellinen käyttölämpötila on 10–25 °C (50–77 °F).
- Kiinnikkeitä on säilytettävä tuissa ja varmistettava, etteivät ne pääse kosketuksiin metallipintojen kanssa. Latauksen aikana kiinnikkeissä on virta, ja latauspistokkeen liittimet (navat) voivat sulaa.

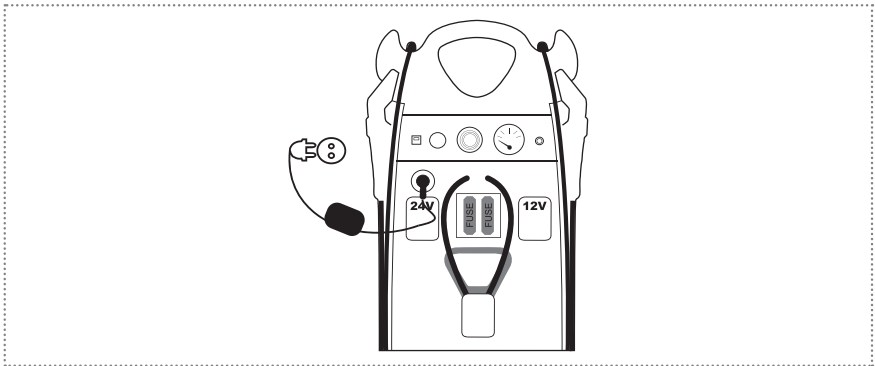

4. APUKÄYNNISTIMEN AKKUJEN ENNENAIKAISEN VIKAANTUMISEN ESTÄMINEN

Apukäynnistimen akkujen asianmukainen lataaminen parantaa laitteen tehoa ja lisää käyttöikää.

4.1. LATAAMINEN

1. Apukäynnistin on laitettava ehdottomasti jatkuvaan lataukseen käyttökertojen välillä.

→ Miksi ?

- Jännitteen ollessa alle 12,4 V apukäynnistimen akut alkavat sulfatoitua ja menettää peruuttamattomasti suorituskykyään. Mitä alhaisempi jännite on ja mitä pidempään akut ovat purkautuneena, sitä syvempi on sulfatoitumisaste. Kun apukäynnistimen akut eivät ole käytössä, jännite ei saa koskaan laskea 12,4 voltin alle (hyvin ladattu = 13 V).

→ Havainnekuva:

– Lyijyhappoakun rakenne:

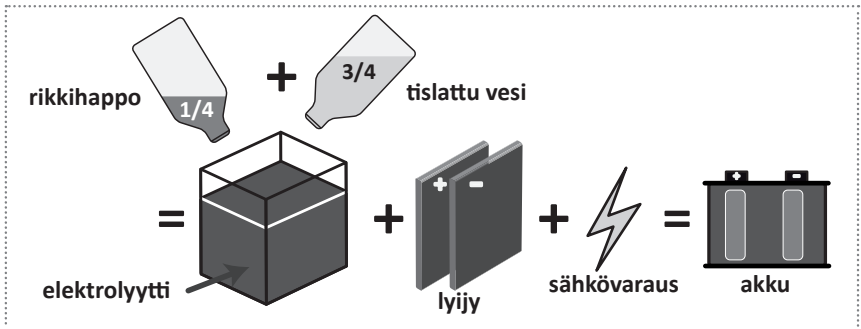

– Miten lyijyhappoakku toimii?

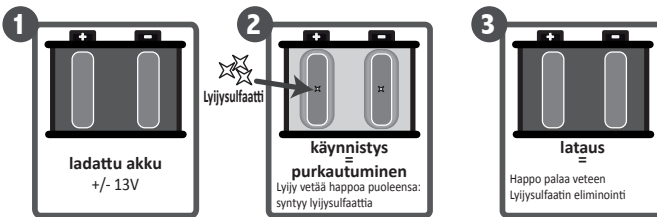

Elektrolyytin jäämislämpötila
ladattu akku: -40°C
purkautunut akku: -6°C

Elektrolyytin tiheys
ladattu akku: 1,28 kg/dm³
purkautunut akku: 1,15 kg/dm³

– Ennen latausta tapahtuvien useiden peräkkäisten purkausten tai syväpurkauksen seuraukset:

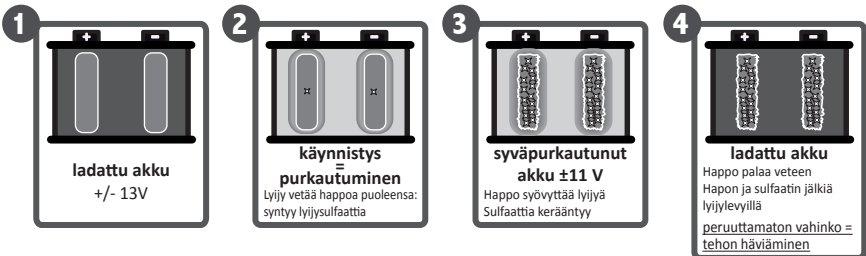

2. Älä koskaan lataa apukäynnistintä ei-automaattisella korjaamolaturilla tai automaattisella laturilla pikalataus- tai boost-asetuksella.

– Muuten vaarana on apukäynnistimen yllilataus ja yli 14,7 voltin jännite, jolloin akkujen sisään voi muodostua vetyä aiheuttaen räjähdysvaaran.

3. **Älä koskaan lataa apukäynnistintä 12/24 V apukäynnistimen tupakansytyttimen pistokkeen kautta.**
 - Tupakansytyttimen pistoke (lähtö 12 V) on kytketty ainoastaan yhteen akkuun ja tarkoitettu 12 voltin taskulampun (enintään 16 A) tai muiden 12 voltin varusteiden kytkemiseen.
4. **Älä koskaan anna apukäynnistimen akkujen purkautua täysin.**
 - Apukäynnistimen akuissa ei ilmene muisti-ilmiötä.
 - On olemassa peruuttamattoman sulfatoitumisen vaara.
5. **Kiinnikkeet eivät saa koskaan koskea metallipintaan varauksen aikana.**
 - Muuten jokin tai useat latauspistokkeen navoista voivat sulaa.

4.2. KÄYNNISTÄMINEN

1. **Tärkeää: jos ajoneuvon käynnistys on vaikeaa, anna moottorin pyöriä enintään 8–10 sekuntia ja odota 3 minuuttia ennen kuin yrität käynnistää ajoneuvoa uudelleen.**
 - Tähän on kolme syytä:
 - a. Annetaan apukäynnistimen akkujen jännitteen muodostua uudelleen.
 - b. Annetaan kaasujen uudistua akkujen sisällä.
 - c. Annetaan akkujen sisäosien jäähtyä.
 - Ellet odota riittävästi ja/tai käynnistysyritys kestää liian pitkään, vaarana on tehon menetyks, käynnistysmahdollisuus toisella yrityksellä heikkenee ja sisäinen sulake voi sulaa.
2. **Älä koskaan kytke apukäynnistintä oikosulussa olevaan akkuun tai käynnistimeen.**
3. **Älä koskaan irrota apukäynnistintä moottorin käydessä kun ajoneuvossa ei ole akkua tai kun ajoneuvon akun jännite on 0 voltia.**
 - Muuten ajoneuvon laturin diodit ja elektroniikkakomponentit voivat vaurioitua.
4. **Älä koskaan aiheuta apukäynnistimeen oikosulkuja esimerkiksi:**
 - A. **Kytkemällä punaisen kiinnikkeen (+) akun miinusnapaan ja sinisen kiinnikkeen (-) ajoneuvon maadoitukseen.**
 - Napaisuuden vaihdon äänimerkki ei toimi, koska on olemassa kaksinkertainen maadoitusliitäntä eikä napaisuus ole vaihtunut.

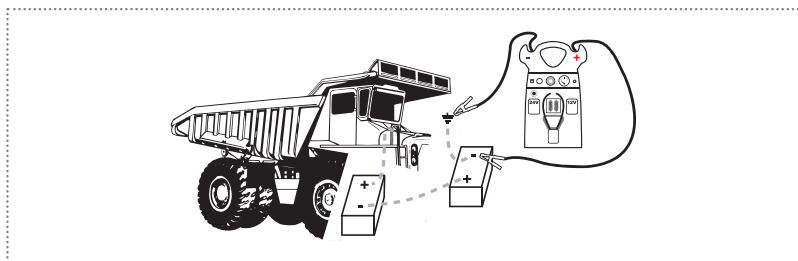

- B. **Kytkemällä kiinnikkeet positiivisiin ja negatiivisiin napoihin kahdessa akussa, jotka on kytketty yhteen ajoneuvon 24 voltin piirissä.**
 - Molemmissa tapauksessa akun sulake palaa välittömästi.

5. Räjähdysvaara:

Älä koskaan liitä apukäynnistintä ajoneuvon 24 V:n jännitteeseen, jos valittuna on asetus 12 V.

- Vedyn muodostumisen ja räjähdyksen vaara.

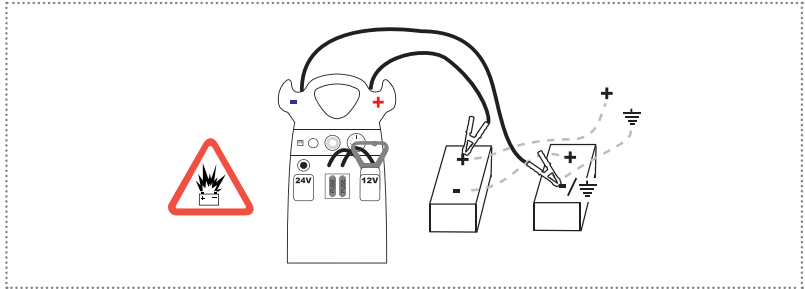

- Jos huomaat tehneesi tämän virheen, **älä irrota jännitteen valitsinta**, sillä tämä voi aiheuttaa kipinän. On suositeltavaa irrottaa toinen kiinnike ajoneuvon akusta, siirtyä etäämmäs apukäynnistimestä ja odottaa muutaman minuutin ajan, kunnes vety poistuu apukäynnistimestä. Ota välittömästi yhteys jälleenmyyjään.

4.3. HUOMAUTUS

Jos joku muu käyttää apukäynnistintä, varmista, että kyseinen henkilö tietää miten laitetta käytetään turvallisesti ja että hän on lukenut ja ymmärtänyt käyttöohjeet. Tällä on ratkaiseva merkitys apukäynnistimen käyttöiän kannalta.

Varmista apukäynnistimen pitkä käyttöikä ja optimoi laitteen käyttö lataamalla apukäynnistintä jatkuvasti alkuperäisellä laturilla.

5. KYSYMYKSIÄ JA VASTAUKSIA

5.1. OMA APUKÄYNNISTIN...

A. Ei lataa enää:

- Seinäpistorasiassa, johon olet liittänyt laturin, ei ole virtaa (230 V tai 110 V AC).
- Laturi ei toimi enää.
- Apukäynnistimen latausvastake on vaurioitunut [ks. kohta 4.1. (kohta 5)].
- Akut ovat sulfatoituneet, turvonneet tai kiehuneet eivätkä ota enää latausta vastaan.

B. Ei toimi enää 12 V:n eikä 24 V:n jännitteellä:

- Sisäinen sulake on sulanut (ks. kohta 3.5.).

C. Virtaa ei enää ole:

- Apukäynnistin ei lataudu (ks. kohta 5.1. - A).
- Akut menettävät tehonsa seuraavista syistä:
 - Akut ovat sulfatoituneet; apukäynnistintä ei ole ladattu säännöllisesti.
 - AApukäynnistintä on ladattu ei-automaattisella korjaamolaturilla tai automaattisen laturin pikalataus- tai boost-asetuksella.*
 - Apukäynnistimen lyhytaikainen kytkeminen asennossa 12 V ajoneuvon 24 V:n piiriin.*
- Elementti akun sisällä on sulanut seuraavasta syystä:
 - Käynnistysyrityksiä on tehty enemmän kuin ohjeiden mukaan on sallittu (ks. kohta 3.4.).

* **Huomio: Räjähdysvaara!!!**

- Akku on kiehunut seuraavasta syystä:
 - Apukäynnistimen kytkeminen asennossa 12 V ajoneuvon 24 V:n piiriin.*
 - Apukäynnistintä on ladattu ei-automaattisella korjaamolaturilla (jännite yli 14,4 V).*
- Akut ovat turvonneet seuraavasta syystä:
 - Apukäynnistintä on ladattu ei-automaattisella korjaamolaturilla tai pikalataus- tai boost-asetuksella tai laturia on ladattu akun ollessa syväpurkautunut.*

D. Jännitemittari ei toimi:

- Sisäinen sulake on palanut (ks. kohta 3.5.).
- Jännitemittari tai painike on vaurioitunut tai viallinen.
- Akkujen jännite on alle 9 V.

5.2. YLEISIÄ KYSYMYKSIÄ

A. Voiko liian tehokas apukäynnistin (esimerkiksi 12/24 V–2400/1200 CA) vahingoittaa pientä moottoria (esimerkiksi moottoripyörän)?

Ei, jos jänniterajoja noudatetaan. Moottori ottaa vain käynnistymiseen tarvitsemansa virtamäärän (ampeeria).

B. Voinko käyttää apukäynnistintä akkuna jääkaapille, matkapuhelimelle jne.?

Kyllä, tämä on mahdollista, mutta ei suositeltavaa, koska sulfatoitumisprosessi alkaa jännitteen ollessa alle 12,4 V (ks. kohta 4.1.).

C. Kuinka monta kertaa apukäynnistintä täytyy ladata?

Mukana toimitettavan laturin teho on suunniteltu apukäynnistimen lataamiseen 100 prosentin arvoon yön aikana (normaalia käyttöä ajatellen).

D. Kun apukäynnistin on kytketty ajoneuvoon avustettua käynnistystä varten, onko käynnistystä yritettävä nopeasti?

Kyllä, muuten osa apukäynnistimen jännitteestä siirtyy ajoneuvon tyhjään akkuun. Tällöin apukäynnistin purkautuu ennen seuraavaa käynnistystä.

Jos sinulla on lisää kysymyksiä tai jokin ongelma, ota yhteys jälleenmyyjään.



6. AJONEUVOJEN ELEKTRONIikkakomponentit

6.1. HISTORIA

Yli kahdenkymmenen vuoden ajan ajoneuvoihin ja moottoreihin on tullut entistä hienostuneempia elektroniikkakomponentteja.

Ne ovat täysin yhteensopivia apukäynnistimen käytön kanssa, toisin kuin vanhat käynnistyskäytännöt, joita edelleen käytetään liikaa ja jotka ovat erittäin vaarallisia ajoneuvojen elektroniikalle sekä käyttäjien terveydelle ja turvallisuudelle.

6.2. AJONEUVOVALMISTAJIEN SUOSITUKSET

Valmistamamme apukäynnistimet vastaavat täysin valmistajien vaatimuksia. Kukaan valmistajista ei kiellä tai neuvo käyttämästä akkua tai apukäynnistintä.

Korjaamojen omistajien toistuvien pyyntöjen johdosta jotkin valmistajat ovat kehittäneet tietyn korjausprosessin akun vikaantumisen varalta, jolloin muut korjaustavat mitätöivät takuun.

Tästä syystä on tärkeää lukea ajoneuvon omistajan opas ennen minkään toimien tekemistä ajoneuvon akulle.

* **Huomio:** *Räjähdyksivaara!!!*

6.3. KORKEA JÄNNITEPIIKKI

Miten elektroniikkakomponentteja voidaan vahingoittaa tai tuhota?

Vastaus: aiheuttamalla korkeita jännitepiikkejä.

Korkea jännitepiikki on jännite-erojen, oikosulkujen tai napaisuuden vaihdosten aiheuttama pieni kipinä tai erittäin voimakas sytytysjälki, tai usein ajoneuvon sähköhitsausten suorittaminen irrottamatta akkua tai ilman erityistä Anti-Zap-suodatinta.

Pienet piikit vahingoittavat tai tuhoavat ajotietokoneen tai tavallisten logiikkaohjainten elektroniikkakomponentteja.

Sytytysjäljet ja sähköhitsaus aiheuttavat sen sijaan suurempia vaurioita.

Jos apukäynnistintä käytetään ohjeiden mukaan, on mahdotonta aiheuttaa jännitepiikkiä.

Pyynnöstä on saatavana kattavat tiedot ajoneuvon elektroniikasta.

7. TAKUU

Apukäynnistimellä on kahden vuoden takuu kaikkien materiaali- ja valmistusvikojen osalta. Takuu ei kata vaurioita, jotka johtuvat laitteen väärinkäytöstä, huonosta käsittelystä tai muokkaamisesta.

Apukäynnistin on palautettava täydellisenä (laturin kanssa), rahti maksettuna ja asianmukaisesti pakattuna, jotta estetään kuljetusvauriot. Takuun alaiset korjaukset palautetaan ilman lähetuskustannuksia.

LED-kiinnike:

LED-valo toimii kolmella vakioparistolla. Nämä eivät kuulu takuun piiriin.

8. HÄVITTÄMINEN



TÄRKEITÄ TIETOJA TUOTTEEN ASIANMUKAISEEN HÄVITTÄMISEEN EY-DIREKTIIVIN 2002/96/EY MUKAISESTI..

Tuotteen käyttöiän päättyessä tuotetta ei saa hävittää yhdyskuntajätteenä.

Se on toimitettava paikalliseen jätekeräyspisteeseen tai kyseistä palvelua tarjoavalle jälleenmyyjälle lajittelua varten.

Kotitalouslaitteiden hävittäminen erikseen estää asiattoman hävittämisen haitalliset vaikutukset ympäristölle ja mahdollistaa käytettyjen materiaalin uusiokäytön, jolloin saadaan merkittäviä energia- ja resurssisäästöjä. Tuotteessa on ylituotteen pyörällisen roskasäiliön merkki muistutuksena kotitalouslaitteiden hävittämisestä erikseen.



Malli: BBA1224-3200-CHG

Älykäs Boosterilaturi

KÄYTTÖOHJEET

Yhteenveto: Tämä täysin automaattinen laturi on suunniteltu lataamaan boosterin 12 V:n AGM-akut (6 kennoa, nimelliskapasiteetti 28–180 Ah). Laturi on suunniteltu niin, että boosteri voidaan ladata 100 %:iin ja pitää pitkään kytkettynä laturiin, kun sitä ei käytetä. Lisäksi se pitää boosterin aina huippukunnossa vahingoittamatta sitä.

Kattava suojaus virheelliseltä kytkennältä ja oikosuluilta varmistaa turvallisen latauksen. Laturi ilmoittaa, jos boosterin latauspiiri on viallinen. Mikroprosessoriohjaus parantaa laturin älykkyyttä ja toimintavarmuutta.

1. VAROITUS

Lue käyttö- ja turvallisuusohjeet huolellisesti ennen käyttöä. Säilytä nämä ohjeet.

VAROITUS Lataa laturilla vain boosteria, jonka kanssa laturi on toimitettu. Älä käytä sitä mihinkään muuhun tarkoitukseen. Älä kytke laturia 6 tai 24 V:n akkuihin, vaan ainoastaan 12 V:n akkuihin. Älä yritä ladata ei-ladattavia akkuja. Tämä laturi on suunniteltu käytettäväksi vain 220–240 V:n syöttöjännitteellä (50–60 Hz).

- Laturi soveltuu käyttöön ainoastaan tasaisella alustalla sisätiloissa, joissa on hyvä ilmanvaihto.
- Laturi tulee pitää kuivassa paikassa kaukana nesteistä. Älä altista laitetta sateelle tai lumelle.
- Käytä suojavaatteita, -käsineitä ja -laseja käyttäessäsi laturia.
- Älä tupakoi boosterin tai laturin välittömässä läheisyydessä. Varo kipinöitä ja kuumia lämpötiloja.
- Latauksen aikana voi muodostua räjähdysvaarallisia kaasuja.
- Yli 8-vuotiaat lapset ja henkilöt, joilla on fyysisiä, henkisiä tai aisteihin liittyviä rajoitteita tai joilla ei ole kokemusta tai tarvittavia tietoja, voivat käyttää tätä laitetta toisen valvonnassa, tai jos heille on neuvottu laitteen turvallinen käyttö ja he ymmärtävät laitteen käyttöön liittyvät vaarat. Lapset eivät saa leikkiä laitteella. Lapset eivät saa puhdistaa tai huoltaa laitetta ilman valvontaa.
- Älä pura laturia. Virheellisestä kokoonpanosta voi aiheutua sähköiskun tai tulipalon vaara.

- Älä vaihda tai muuta alkuperäistä vaihtovirtajohtoa tai -pistoketta. Kutsu tarvittaessa pätevä sähköasentaja.
- Älä peitä laturia.
- Jos boosteria on säilytetty tai käytetty pakkaslämpötiloissa, anna sen lämmetä huoneenlämpöön ennen lataamista. Älä lataa jäätynyttä akkua.
- Älä yritä vaihtaa vioittuneen boosterin akkua. Jos syöttöjohto on vaurioitunut tai huomaat yksikössä vaurioita, se on vaihdettava valmistajan, valmistajan edustajan tai vastaavan valtuutetun tahon toimesta vaaran välttämiseksi.
- Älä koskaan lataa boosteria, jos sen kiinnikkeet eivät ole säilytysasennossa tuissaan boosterin kotelossa.
- Irrota vaihtovirtajohto pistorasiasta ennen kuin kytket latauspistokkeen boosteriin (tai irrotat latauspistokkeen boosterista).
- Älä koskaan irrota vaihtovirtajohtoa pistorasiasta vetämällä johdosta. Tämä voi vahingoittaa johtoa tai pistoketta.
- Irrota laturin kytkennät ennen puhdistusta tai huoltoa.
- Jos laturi ei ole siirtynyt ylläpitolataustilaan kolmen vuorokauden kuluessa, laturi ja boosteri täytyy irrottaa ja tarkistuttaa valtuutetulla asiantuntijalla. Boosterin akut voivat olla sulfatoituneet.

2. OHJAUSPANEELI

START/STOP (KÄYNNISTYS/PYSÄYTYS) -PAINIKE

Kun boosteri on kytketty oikein, painikkeen painaminen aloittaa lataamisen heti. Jos painiketta ei paineta, lataus alkaa automaattisesti kymmenessä minuutissa.

POWER (Virta) -merkkivalo (vihreä)

Laturi on kytketty vaihtovirtapistorasiaan.

Latauksen merkkivalo (oranssi) palaa

Boosterin lataus on käynnissä.

Latauksen merkkivalo (oranssi) vilkkuu

Boosteria ei ladata, koska laturi on havainnut ongelman. Myös vian merkkivalo syttyy (ks. kohta 4, Vianmääritys).

Ladattu/ylläpito-merkkivalo (vihreä) sykkii

Boosteri on ladattu täyteen. Laturi siirtyy kelluvaan lataustilaan ja alkaa pitää akkua ladattuna.

Akkuvian merkkivalo (punainen)

Laturi on havainnut boosterin akkuihin liittyvän ongelman. Akut voivat olla vioittuneet tai sulfatoituneet. Ota tässä tapauksessa yhteyttä jälleenmyyjään (ks. kohta 4, Vianmääritys).



Latauspiirivian merkkivalo







Latauspiirin napaisuus on väärä. Ota yhteyttä jälleenmyyjään.

3. KÄYTTÖOHJEET

Kun olet varma, että latauspistoke on kytketty oikein, kytke virtajohto pistorasiaan ja paina START/STOP-painiketta. Jos painiketta ei paineta, lataus alkaa kymmenen minuutin kuluttua. Laturi käynnistyy ja nolaa itsensä automaattisesti. Latauksen edistyminen ilmaistaan latauksen merkkivaloilla.

Jos haluat irrottaa laturin boosterista, paina START/STOP-painiketta. Irrota vaihtovirtajohto pistorasiasta ja irrota laturi boosterista.

4. VIANMÄÄRITYS

ONGELMA	MAHDOLLINEN SYY	SYY / RATKAISU
POWER-  merkkivalo ei syty, kun laturi on kytketty oikein.	Vaihtovirtapistorasia on viallinen. Huono sähköliitäntä	Tarkista vaihtovirtapistorasian sulake tai suojakatkaisin. Tarkista, että virtajohdon ja jatkojohdon pistokkeet ovat ehjät ja kunnolla paikoillaan.
Boosteri on kytketty oikein, mutta latauksen merkkivalo  ei syty heti.	Jos START/STOP-painiketta ei paineta, lataus alkaa automaattisesti kymmenessä minuutissa.	Ei hätää, tämä on normaalia.
Boosteri on kytketty oikein, mutta latauksen merkkivalo  ei syty lainkaan.	Boosterin akkujen jännite on hyvin matala.	Aloita lataus painamalla START/STOP-painiketta.
Akkuvian merkkivalo  palaa ja latauksen merkkivalo  vilkkuu.	Boosterin akkujen jännite on alle 10 V kahden tunnin latauksen jälkeen. Sulfatoinnin poisto epäonnistui.	Boosterin akut voivat olla vialliset. Varmista, ettei akkuihin kohdistu kuormitusta. Jos kuormitusta on, poista se. Jos kuormitusta ei ole, tarkistuta akut tai vaihda ne. Akut voivat olla vialliset. Tarkistuta tai vaihdata akut.
Akkuvian merkkivalo  palaa.	Boosterin akut ovat sulfatituneet. Lataus ei etene, ja boosterin akkujen jännite on alle 14,2 V. Akkujen jännite laskee alle 12,2 V:n ylläpitotilassa.	Laturi on sulfatoinnin poistotilassa. Jatka latausta 24 tunnin ajan. Jos tämä ei ratkaise ongelmaa, tarkistuta boosterin akut. Akut voivat olla ylikuumentuneet. Odota tällöin, että akut jäähtyvät. Tarkistuta tai vaihdata akku. Akku ei pidä latausta. Tämä voi johtua akkujen tyhjentymisestä tai vikaantumisesta. Varmista, ettei akkuihin kohdistu kuormitusta. Jos kuormitusta on, poista se. Muussa tapauksessa tarkistuta tai vaihdata akut.

5. TEKNISET TIEDOT

Malli	Laturi 12V-7A
Viitearvo	BBA1224-3200-CHG
Jännite	220-240V AC ~ 50/60Hz, 1,3A
Latausjännite	12V (nimellinen) / 14,7V (maks.)
Latausvirta	7A
Käyttölämpötila	-20° ... +50°C
IP-luokitus	IP20
Tasavirtajohdon pituus	± 160 cm

TARKISTUS-/SUOJAUSTILA

Suojaus väärää napaisuutta vastaan

Suojaus oikosulkuja vastaan

6. HÄVITTÄMINEN



Euroopan unionin direktiivin 2002/96/EY mukaan tätä tuotetta ei tule hävittää kotitalousjätteen mukana. Toimita hävitettävä laite sähkö- ja elektroniikkalaiteromun keräyspisteeseen kierrätystä varten. Hävitettävän laitteen erillisellä keräyksellä ja kierrätyksellä säästetään luonnonvaroja ja varmistetaan, että laite kierrätetään ihmisten terveyttä ja ympäristöä suojaavalla tavalla.



www.bahco.com